

Stützteller / Plateaux

für Winkelschleifer / pour meuleuse angulaire

Abmessung in mm	Serie	Art.-Nr. (alte Art.-Nr.)	Versand- einheit	CHF pro Stk.	Verpackungs- einheit	CHF pro Stk.
Dimensions en mm	Série	No. d'article (vieux no. d'art.)	Sur- emballage	CHF par pièce	Emballage	CHF par pièce
Ø 50 1/4" + 6mm	hart / dur	0020.0132 (T8551)	5	26.08	1	28.50
	für siafix-Scheiben pour disques siafix					
Ø 75, 1/4" + 6mm Ø 75, M14 + 6mm	hart / dur	0020.0133 0020.0133.01 (T8551)	5	28.33	1	30.99
	für siafix-Scheiben pour disques siafix					
Ø 115 M14	Turbo-Pad	0020.3716 (T5098)	5	16.93	2	19.04
	für Fiberscheiben bis Korn P50 pour disques fibre jusqu' au grain P50					
Ø 115 M14	9093 hart / dur	0020.0396 (T6977)	10	14.78	2	16.17
	für scm-Scheiben pour disques scm					

Stützteller / Plateaux

für Winkelschleifer / pour meuleuse angulaire

Abmessung in mm	Serie	Art.-Nr. (alte Art.-Nr.)	Versand- einheit	CHF pro Stk.	Verpackungs- einheit	CHF pro Stk.
Dimensions en mm	Série	No. d'article (vieux no. d'art.)	Sur- emballage	CHF par pièce	Emballage	CHF par pièce

Ø 115
M14

hart / dur

0020.0348
(T7001)

10

11.94

2

13.03



für Fiberscheiben
pour disques fibre

Ø 115
M14

mittelhart / moyen

0020.0173
(T8583)

8

14.41

2

15.74



für siafast-Scheiben
pour disques siafast

Einsatz: Metall
Pour le travail du métal

Ø 115
M14

weich / souple

0020.0172
(T8584)

8

14.41

2

15.74



für siafast-Scheiben
pour disques siafast

Einsatz: Holz und Farbe
Pour le travail du bois et de la peinture

Ø 115
5/8"

0020.0180
(T8603)

8

14.35

2





15.69



für siafast-Scheiben
pour disques siafast

Stützteller / Plateaux

für Winkelschleifer / pour meuleuse angulaire

Abmessung in mm	Serie	Art.-Nr. (alte Art.-Nr.)	Versand- einheit	CHF pro Stk.	Verpackungs- einheit	CHF pro Stk.
Dimensions en mm	Série	No. d'article (vieux no. d'art.)	Sur- emballage	CHF par pièce	Emballage	CHF par pièce
Ø 125 M14	Turbo-Pad	0020.3717 (T5097.0000.1)	10	20.56	1	23.14
	für Fiberscheiben bis Korn P50 pour disques fibre jusqu' au grain P50					
Ø 125 5/8"	Turbo-Pad	0020.3718 (T5097.0001.1)	10	25.06	1	28.12
	für Fiberscheiben bis Korn P50 pour disques fibre jusqu' au grain P50					
Ø 125 M14	hart / dur	0020.0350 (T7020)	10	14.94	1	16.38
	für Fiberscheiben pour disques fibre					
Ø 125 5/8"	hart / dur	0020.0431 (T7023)	10	15.32	1	16.77
	für Fiberscheiben pour disques fibre					

Stützteller / Plateaux

für Winkelschleifer / pour meuleuse angulaire

Abmessung in mm	Serie	Art.-Nr. (alte Art.-Nr.)	Versand- einheit	CHF pro Stk.	Verpackungs- einheit	CHF pro Stk.
Dimensions en mm	Série	No. d'article (vieux no. d'art.)	Sur- emballage	CHF par pièce	Emballage	CHF par pièce

Ø 125
M14

mittelhart / moyen
0020.0174
(T8583)

8

15.63

2

17.08



für siafast-Scheiben
pour disques siafast

Einsatz: Metall
Pour le travail du métal

Ø 125
5/8"

0020.0181
(T8603)

8

15.63

2

17.08



für siafast-Scheiben
pour disques siafast

Ø 150
ohne Loch / sans trous
5/8"

0020.0073
(T8434)

6

41.23

1

45.10



für Polidisc + siafast Scheiben
pour Polidisc + disques siafast

Ø 150
ohne Loch / sans trous
M14

0020.1907
(T8425)

6

41.23

1

45.10



für Polidisc + siafast Scheiben
pour Polidisc + disques siafast

Stützteller / Plateaux

für Winkelschleifer / pour meuleuse angulaire

Abmessung in mm	Serie	Art.-Nr. (alte Art.-Nr.)	Versand- einheit	CHF pro Stk.	Verpackungs- einheit	CHF pro Stk.
Dimensions en mm	Série	No. d'article (vieux no. d'art.)	Sur- emballage	CHF par pièce	Emballage	CHF par pièce

Ø 150
M14

mittelhart / moyen
0020.0175
(T8583)

8

19.87

2

21.74



für siafast-Scheiben
pour disques siafast

Einsatz: Metall
Pour le travail du métal

Ø 180
M14

Turbo-Pad
0020.3719
(T5097.0002.1)

10

29.24

1

32.88



für Fiberscheiben bis Korn P50
pour disques fibre jusqu' au grain P50

Ø 180
5/8"

Turbo-Pad
0020.3720
(T5097.0003.1)

10

29.24

1

32.88



für Fiberscheiben bis Korn P50
pour disques fibre jusqu' au grain P50

Stützteller / Plateaux

für Winkelschleifer / pour meuleuse angulaire

Abmessung in mm	Serie	Art.-Nr. (alte Art.-Nr.)	Versand- einheit	CHF pro Stk.	Verpackungs- einheit	CHF pro Stk.
Dimensions en mm	Série	No. d'article (vieux no. d'art.)	Sur- emballage	CHF par pièce	Emballage	CHF par pièce

Ø 180
M14

hart / dur

0020.0352
(T7022)

10

19.87

1

21.74

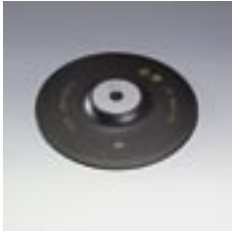

für Fiberscheiben
pour disques fibre

Ø 180
5/8"

hart / dur

0020.0432
(T7023)

10

21.69

1

23.74



für Fiberscheiben
pour disques fibre

Ø 180
M14

mittelhart / moyen

0020.0176
(T8583)

4

31.97

1

34.99



für siafast-Scheiben
pour disques siafast

Einsatz: Metall
Pour le travail du métal

Ø 180
M14

9093
hart / dur

0020.0428
(T6923)

1

32.61

1

32.61





für scm-Scheiben
pour disques scm

Einsatz: Metall
Pour le travail du métal

Stützteller / Plateaux

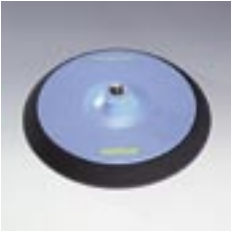
für Winkelschleifer / pour meuleuse angulaire

Abmessung in mm	Serie	Art.-Nr. (alte Art.-Nr.)	Korn	Versand- einheit	CHF pro Stk.	Verpackungs- einheit	CHF pro Stk.
Dimensions en mm	Série	No. d'article (vieux no. d'art.)	Grain	Sur- emballage	CHF par pièce	Emballage	CHF par pièce
Ø 200 M14	weich / souple	0020.0354 (T7014)		10	43.75	1	47.86
	für siafast-Scheiben pour disques siafast						
Ø 200 5/8"	weich / souple	0020.0357 (T7015)		10	43.75	1	47.86
	für siafast-Scheiben pour disques siafast						

Dräger Atemschutzmasken Masques de protection respiratoire Dräger



...im Kapitel Zubehör ab S. 225
...voir chapitre Accessoires dès p. 225



Ihre Lösung für Oberflächen
Votre solution pour une surface parfaite

Stützteller / Plateaux

für Exzentrerschleifer / pour ponceuse excentrique

Abmessung in mm	Serie	Art.-Nr. (alte Art.-Nr.)	Versand- einheit	CHF pro Stk.	Verpackungs- einheit	CHF pro Stk.
Dimensions en mm	Série	No. d'article (vieux no. d'art.)	Sur- emballage	CHF par pièce	Emballage	CHF par pièce
Ø 32 5/16"	weich / souple	0020.1839 (T8564)	6	12.96	1	14.16
	für siafast-Scheiben pour disques siafast					
Microklett / Microklett						
Ø 80 5/16"	weich / souple	0020.1988 (T9012)	2	17.08	2	17.08
	für siafast-Scheiben pour disques siafast					
Ø 125 8-Loch / 8 trous 5/16"	hart / dur	0020.0539 (T6938)	8	44.18	2	48.29
	für siafast-Scheiben pour disques siafast T6780					
Ø 125 8-Loch / 8 trous 5/16"	extra weich / extra souple	0020.0540 (T6939)	8	44.18	2	48.29
	für siafast-Scheiben pour disques siafast T6780					

Stützteller / Plateaux

für Exzentrerschleifer / pour ponceuse excentrique

Abmessung in mm	Serie	Art.-Nr. (alte Art.-Nr.)	Versand- einheit	CHF pro Stk.	Verpackungs- einheit	CHF pro Stk.
Dimensions en mm	Série	No. d'article (vieux no. d'art.)	Sur- emballage	CHF par pièce	Emballage	CHF par pièce
Ø 150 5/16"		0020.0345 (C7036)	10	38.02	1	38.02
	hart / dur					
	für siafast-Scheiben pour disques siafast					
Ø 150 5/16"		0020.0346 (C7019)	10	33.10	1	33.10
	weich / souple					
	für siafast-Scheiben pour disques siafast					
Ø 150 7-Loch / 7 trous 5/16" + M8		0020.2296 (T7200)	10	42.46	1	46.45
	hart / dur					
	für siafast-Scheiben pour disques siafast					
Ø 150 7-Loch / 7 trous 5/16" + M8		0020.2334 (T7201)	10	50.23	1	54.94
	weich / souple					
	für siafast-Scheiben pour disques siafast					

Stützteller / Plateaux

für Exzenterschleifer / pour ponceuse excentrique

Abmessung in mm	Serie	Art.-Nr. (alte Art.-Nr.)	Versand- einheit	CHF pro Stk.	Verpackungs- einheit	CHF pro Stk.
Dimensions en mm	Série	No. d'article (vieux no. d'art.)	Sur- emballage	CHF par pièce	Emballage	CHF par pièce
Ø 150 7-Loch / 7 trous 5/16" + M8		0020.2335 (T7202)	10	51.03	1	55.86
	extra weich / extra souple					
	für siafast-Scheiben pour disques siafast					
Ø 150 15-Loch / 15 trous 5/16" + M8	Neu! Nouveau!	0020.4091 (T7203)	10	51.94	1	56.78
	hart / dur					
	für siafast-7-,9- + 15-Scheiben pour disques siafast 7, 9 + 15 trous					
Ø 150 15-Loch / 15 trous 5/16" + M8	Neu! Nouveau!	0020.4092 (T7204)	10	59.12	1	64.67
	weich / souple					
	für siafast-7-,9- + 15-Scheiben pour disques siafast 7, 9 + 15 trous					
Ø 150 15-Loch / 15 trous 5/16" + M8	Neu! Nouveau!	0020.4093 (T7205)	10	59.18	1	64.73
	extra weich / extra souple					
	für siafast-7-,9- + 15-Scheiben pour disques siafast 7, 9 + 15 trous					

Stützteller / Plateaux

Aerodynamik Stützteller für Excenterschleifer / Plateaux aérodynamique pour ponceuse excentrique

Abmessung in mm	Serie	Art.-Nr. (alte Art.-Nr.)	Versand- einheit	CHF pro Stk.	Verpackungs- einheit	CHF pro Stk.
Dimensions en mm	Série	No. d'article (vieux no. d'art.)	Sur- emballage	CHF par pièce	Emballage	CHF par pièce

Ø 150
7-Loch / 7 trous
5/16" + M8

weich / souple
Neu!
Nouveau!

0020.3509
(T7206)

10

55.26

1

60.46



Aerodynamik Stützteller inkl. Sternadapter
Plateau aérodynamique incl. adaptateur étoile

Ø 150
7-Loch / 7 trous
5/16" + M8

extra weich
extra souple
Neu!
Nouveau!

0020.3510
(T7207)

10

56.12

1

61.43



Aerodynamik Stützteller inkl. Sternadapter
Plateau aérodynamique incl. adaptateur étoile

Ø 200
9-Multi-Loch
9-multi-alesage

weich / souple
Neu!
Nouveau!

0020.4647
(T7091)

10

86.00

1

86.00



Rupes, Dynabrade

Stützteller / Plateaux

Zwischen- und Schutzscheiben / Disque intermédiaire et de protection

Abmessung in mm	Serie	Art.-Nr. (alte Art.-Nr.)	Versand- einheit	CHF pro Stk.	Verpackungs- einheit	CHF pro Stk.
Dimensions en mm	Série	No. d'article (vieux no. d'art.)	Sur- emballage	CHF par pièce	Emballage	CHF par pièce

Ø 77 x 12

9209

0020.0269
(T8997)

3

7.39

3

7.39



Zwischenscheibe
Disque intermédiaire

Ø 150 x 12
7-Loch / 7 trous

9209

0020.2615
(T6740)

5

7.29

5

7.29



Zwischenscheibe, Dicke: 12mm
Disque intermédiaire, épaisseur: 12mm

Ø 150 x 12
9-Loch / 9 trous

9209

0020.0252
(T6741)

5

7.29

5

7.29



Zwischenscheibe, Dicke: 12mm
Disque intermédiaire, épaisseur: 12mm

Ø 150 x 12
15-Loch / 15 trous

9999

0020.4546
(T6744)

5

7.29

5

7.29



Neu!
Nouveau!

Zwischenscheibe, Dicke: 12mm
Disque intermédiaire, épaisseur: 12mm

Stützteller / Plateaux

Zwischen- und Schutzscheiben / Disque intermédiaire et de protection

Abmessung in mm	Serie	Art.-Nr. (alte Art.-Nr.)	Versand- einheit	CHF pro Stk.	Verpackungs- einheit	CHF pro Stk.
Dimensions en mm	Série	No. d'article (vieux no. d'art.)	Sur- emballage	CHF par pièce	Emballage	CHF par pièce

Ø 145

9089

0020.3453
(T3309)

10

4.70

2

5.15



Schutzscheibe siafast für velvet und siacarat Scheiben
Disque de protection siafast pour disques velvet et siacarat

Dräger Atemschutzmasken Masques de protection respiratoire Dräger



...im Kapitel Zubehör ab S. 225

...voir chapitre Accessoires dès p. 225



Ihre Lösung für Oberflächen
Votre solution pour une surface parfaite





Umrüstsets / Kit de conversion siaklett

selbstklebend / autocollant

Abmessung in mm	Serie	Art.-Nr. (alte Art.-Nr.)	Versand- einheit	CHF pro Stk.	Verpackungs- einheit	CHF pro Stk.
Dimensions en mm	Série	No. d'article (vieux no. d'art.)	Sur- emballage	CHF par pièce	Emballage	CHF par pièce
70 x 500 14-Loch / 14 trous	9089 siaklett	1014.3429.0000 (T7047)	20	5.50	5	6.02
						
70 x 500	9089 siaklett	0502.6039.0000 (T6953)	20	5.50	5	6.02
						
79 x 166 8-Loch / 8 trous	9089 siaklett	6657.0881.0000 (T7043)	20	5.73	2	6.27
						
80 x 150 8-Loch / 8 trous	9089 siaklett	0182.3377.0000 (T7044)	20	5.47	2	6.00
						



Umrüstsets / Kit de conversion siaklett

selbstklebend / autocollant

Abmessung in mm	Serie	Art.-Nr. (alte Art.-Nr.)	Versand- einheit	CHF pro Stk.	Verpackungs- einheit	CHF pro Stk.
Dimensions en mm	Série	No. d'article (vieux no. d'art.)	Sur- emballage	CHF par pièce	Emballage	CHF par pièce
92 x 230 8-Loch / 8 trous	9089 siaklett	1853.8526.0000 (T7045)	20	7.84	2	8.58
						
113 x 280 10-Loch / 10 trous	9089 siaklett	7514.5735.0000 (T6952)	20	8.54	2	9.33
						
115 x 280	9089 siaklett	7088.2671.0000 (T6954)	20	7.28	2	7.96
						
Ø 150	9089 siaklett	9692.0437.0000 (T6945)	10	2.77	2	3.03
						

Umrüstsets / Kit de conversion siaklett

selbstklebend / autocollant

Abmessung in mm	Serie	Art.-Nr. (alte Art.-Nr.)	Versand- einheit	CHF pro Stk.	Verpackungs- einheit	CHF pro Stk.
Dimensions en mm	Série	No. d'article (vieux no. d'art.)	Sur- emballage	CHF par pièce	Emballage	CHF par pièce
Ø 178	9089 siaklett	0330.7046.0000 (T6945)	10	3.78	2	4.13
						
Ø 200	9089 siaklett	0801.0225.0000 (T6945)	10	3.85	2	4.22
						

Zubehör / Accessoires

Handscheifgeräte / Cales pour ponçage manuel

Abmessung in mm	Serie	Art.-Nr. (alte Art.-Nr.)	Versand- einheit	CHF pro Stk.	Verpackungs- einheit	CHF pro Stk.
Dimensions en mm	Série	No. d'article (vieux no. d'art.)	Sur- emballage	CHF par pièce	Emballage	CHF par pièce

Finiblock
Ø 30 mm

0020.3285
(T8550.0000)

5

17.14

1

18.71



für siafast Scheiben
pour disques siafast

Finiblock
Ø 30 mm

0020.3286
(T8550.0001)

5

17.78

1

19.47

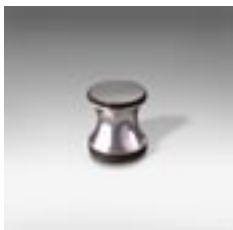

für selbstklebende Schleifblüten
pour disques autocollants

Ø 150

9141

0020.0364
(T7060)

10

15.63

1

17.08



weich / souple
rund / rond

70 x 125

9090

0020.0342
(T7055)

10

9.64

1

10.54

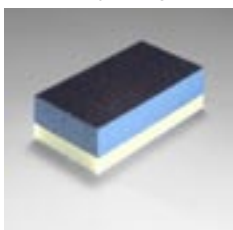





mittelhart (blau)/ extraweich (weiss)
dureté moyenne (bleu)/ extra souple (blanc)

Trockenschliff / Ponçage à sec



Zubehör / Accessoires

Handschleifgeräte / Cales pour ponçage manuel

Abmessung in mm	Serie	Art.-Nr. (alte Art.-Nr.)	Versand- einheit	CHF pro Stk.	Verpackungs- einheit	CHF pro Stk.
Dimensions en mm	Série	No. d'article (vieux no. d'art.)	Sur- emballage	CHF par pièce	Emballage	CHF par pièce
70 x 125	9090	0020.0095 (T8435)	10	7.50	1	8.22
	aus Kork mit siaklett, hart en liège avec siaklett, dur					
	Trockenschliff / Ponçage à sec					
70 x 125	9145	0020.0343 (T7053)	10	19.12	1	20.93
	2 Seiten: hart / weich double face: dure / souple					
	Nassschliff / Ponçage à l'eau					
60 x 128 x 16	9999	0020.3713 (T5099)	10	9.98	1	11.03
	weich / extraweich souple / extra souple					
	Nassschliff / Ponçage à l'eau					
70 x 125 x 30	9069	0020.0389 (T8184)	10	6.96	1	7.62
	hart / dur schwarz / noir					



Zubehör / Accessoires

Handschleifgeräte / Cales pour ponçage manuel

Abmessung in mm	Serie	Art.-Nr. (alte Art.-Nr.)	Versand- einheit	CHF pro Stk.	Verpackungs- einheit	CHF pro Stk.
Dimensions en mm	Série	No. d'article (vieux no. d'art.)	Sur- emballage	CHF par pièce	Emballage	CHF par pièce
70 x 125 8-Loch / 8 trous	9999	0020.3926 (T7046.0001.1)	1	78.61	1	78.61
	Neu! Nouveau!					
70 x 198 8-Loch/8 trous	9999	0020.3922 (T7046.0002.1)	1	81.24	1	81.24
	Neu! Nouveau!					
115 x 230 18-Loch/18 trous	9999	0020.3923 (T7046.0003.1)	1	83.33	1	83.33
	Neu! Nouveau!					

Zubehör / Accessoires

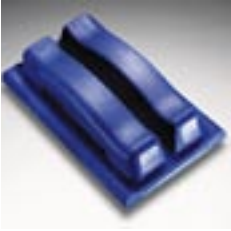
Handschleifgeräte, Absaugschlauch /Tuyau d'aspiration, cales pour ponçage manuel

Abmessung in mm	Serie	Art.-Nr. (alte Art.-Nr.)	Versand- einheit	CHF pro Stk.	Verpackungs- einheit	CHF pro Stk.
Dimensions en mm	Série	No. d'article (vieux no. d'art.)	Sur- emballage	CHF par pièce	Emballage	CHF par pièce
70 x 400 14-Loch/14 trous	9999	0020.3924 (T7046.0004.1)	1	126.00	1	126.00
	Neu! Nouveau!					
115 x 228 18-Loch / 10 trous	9240	0020.0263 (T7046.0000.1)	1	101.16	1	101.16
	flexibel / flexible					
Ø 25 / Ø 21 x 4500	9999	0020.3925 (T7046.0005.1)	1	44.10	1	44.10
						
Absaugschlauch / Tuyau d'aspiration						
Ø 29 / Ø 21 x 47 mm	9999	0020.4349 (T7046.0006.1)	1	15.33	1	15.33
						
Verbindungsstück / Raccord						

Zubehör / Accessoires

Kontrollschwarz-Pulver / Guide de ponçage

Abmessung in mm	Serie	Art.-Nr. (alte Art.-Nr.)	Versand- einheit	CHF pro Stk.	Verpackungs- einheit	CHF pro Stk.
Dimensions en mm	Série	No. d'article (vieux no. d'art.)	Sur- emballage	CHF par pièce	Emballage	CHF par pièce



7359	0020.2301 (T9032.0000.8)	36	13.13	6	14.33
------	-----------------------------	----	-------	---	-------

Inhalt: 6 Kartuschen à 30 g

Contenu : 6 cartouches à 30 g

Kontrollschwarz-Pulver
Guide de ponçage



7360	0020.2302 (T9032.0002.1)	6	38.23	1	41.85
------	-----------------------------	---	-------	---	-------

Inhalt: - Handkontrollblock inkl. Schaumstoffschwamm
und PVC Kunststoffabdeckung
- 2 Kartuschen à 30 g

Contenu : - Tampon applicateur du guide de ponçage
comprenant la mousse et le couvercle en plastic
- 2 cartouches à 30 g

Kontrollschwarz-Pulver Set
Guide de ponçage set



Zubehör / Accessoires

Poliersystem / Système de polissage

Abmessung in mm	Serie	Art.-Nr. (alte Art.-Nr.)	Versand- einheit	CHF pro Stk.	Verpackungs- einheit	CHF pro Stk.
Dimensions en mm	Série	No. d'article (vieux no. d'art.)	Sur- emballage	CHF par pièce	Emballage	CHF par pièce
1 Liter/1 litre 	siashine speed	0020.3615 (T6420.0000.1)	6	39.90	1	43.81
1 Liter/1 litre 	siashine finish	0020.3616 (T6420.0001.1)	6	42.25	1	46.40
1 Liter/1 litre 	siashine magic	0020.3617 (T6420.0002.1)	6	22.17	1	24.34
Lieferung ohne Sprühkopf Livraison sans pulvérisateur						
		0020.3618 (T6420.0003.1)	6	4.82	1	5.30
Sprühkopf zu siashine magic Pulvérisateur pour siashine magic						

Zubehör / Accessoires

Poliersystem / Système de polissage

Abmessung in mm	Serie	Art.-Nr. (alte Art.-Nr.)	Versand- einheit	CHF pro Stk.	Verpackungs- einheit	CHF pro Stk.
Dimensions en mm	Série	No. d'article (vieux no. d'art.)	Sur- emballage	CHF par pièce	Emballage	CHF par pièce

Ø 100

9187

0020.0154
(T8559.0001.1)

6

9.53

1

10.44

Ø 170

9187

0020.0265
(T8426.0000.1)

6

17.94

1

19.62



Lammfellscheibe
Disque mouton

Ø 100

weiss / blanc*

0020.0155
(T8559.0004.1)

6

8.52

1

9.36

Ø 100

schwarz / noir*

0020.0261
(T8971.0001.1)

6

12.26

1

13.41

Ø 170

gelb / jaune*

0020.2018
(T8427.0001.1)

6

14.25

1

15.57

Ø 170

weiss / blanc*

0020.0264
(T8427.0004.1)

6

17.24

1

18.82

Ø 170

schwarz / noir*

0020.0262
(T8970.0001.1)

6

17.03

1

18.61



Schaumstoffscheibe weich, Polidisc
Disques mousse souple, Polidisc

* gelb / jaune = hart / dur

* weiss / blanc = weich / doux

* schwarz / noir = extra weich / extra doux

Ø 150

9092

0020.0073
(T8434)

6

41.23

1

45.10

ohne Loch / sans trous
5/8"



für Polidisc
pour Polidisc

M14

9092

0020.1907
(T8425)

6

41.23

1

45.10

Zubehör / Accessoires

Poliersystem / Système de polissage

Abmessung in mm	Serie	Art.-Nr. (alte Art.-Nr.)	Versand- einheit	CHF pro Stk.	Verpackungs- einheit	CHF pro Stk.
Dimensions en mm	Série	No. d'article (vieux no. d'art.)	Sur- emballage	CHF par pièce	Emballage	CHF par pièce

380 x 380

microfaser

0020.3185
(T8496)

9

8.31

3

9.08



Reinigungstuch
Chiffon de nettoyage microfibre

500 ml

9178

0020.4174
(T7026)

10

15.96

1

17.33



Mattierungspaste siamat
Pâte de matage siamat

9992

0020.3983
(T7812)

20

53.45

1

58.51





3 Folienradierer + 1 Adapter
3 gomme et 1 adaptateur

Folienradierer-Set siarad
Gomme pour adhésifs et autocollants siarad



Zubehör / Accessoires

Spot Repair System

Abmessung in mm	Serie	Art.-Nr. (alte Art.-Nr.)	Versand- einheit	CHF pro Stk.	Verpackungs- einheit	CHF pro Stk.
Dimensions en mm	Série	No. d'article (vieux no. d'art.)	Sur- emballage	CHF par pièce	Emballage	CHF par pièce
Ø 77 x 80	9142	0020.0268 (T8996)	1	35.50	1	35.50
	siablock hart / dur					
Ø 77 5/16"	9080	0020.1988 (T9012)	2	17.08	2	17.08
	siapad					

Zubehör / Accessoires

Abdeckbänder, Abdeckfolie / Rubans de masquage, Feuille de protection

Abmessung in mm	Serie	Art.-Nr. (alte Art.-Nr.)		Versand- einheit	CHF pro Stk.	Verpackungs- einheit	CHF pro Stk.
Dimensions en mm	Série	No. d'article (vieux no. d'art.)		Sur- emballage	CHF par pièce	Emballage	CHF par pièce
15 x 50M	9139	0020.0390	15	60	1.18	60	1.18
19 x 50M		0020.0391	19	48	1.50	48	1.50
25 x 50M		0020.0392	25	36	2.04	36	2.04
30 x 50M		0020.0393	30	40	2.35	40	2.35
38 x 50M		0020.0513	38	24	3.00	24	3.00
50 x 50M		0020.0514 (T8341)	50	24	3.96	24	3.96



Abdeckband
Ruban de masquage

4 x 150 m

0001.0025
(11.4000.01)

10

59.85



Abdeckfolie
Feuille de protection

Zubehör / Accessoires

Diverses / Divers

Abmessung in mm	Serie	Art.-Nr. (alte Art.-Nr.)	Versand- einheit	CHF pro Stk.	Verpackungs- einheit	CHF pro Stk.
Dimensions en mm	Série	No. d'article (vieux no. d'art.)	Sur- emballage	CHF par pièce	Emballage	CHF par pièce

6mm Schaft / Tige 6mm



Spirabandträger für Geradeschleifer, elastisch
Mandrin caoutchouc éventail élastique pour spirabandes

Ø 10 / 20 x 31	9151	0020.3308 (T8938)	10	9.31	10	9.31
Ø 13 / 25 x 40	9151	0020.3309 (T8939)	10	9.59	10	9.59
Ø 15 / 30 x 47	9151	0020.3310 (T8940)	10	9.85	10	9.85
Ø 19 / 25 x 59	9151	0020.3311 (T8941)	10	10.38	10	10.38
Ø 22 / 20 x 69	9151	0020.3314 (T7093)	10	25.81	10	25.81
Ø 25 / 25 x 79	9151	0020.3304 (T7061)	10	20.83	10	20.83
Ø 30 / 20 x 94	9151	0020.3317 (T7062)	10	23.46	10	23.46
Ø 30 / 30 x 94	9151	0020.3305 (T7063)	10	26.03	10	26.03
Ø 38 / 25 x 120	9151	0020.3312 (T8942)	10	24.60	10	24.60
Ø 45 / 30 x 141	9151	0020.3306 (T7064)	10	28.65	10	28.65
Ø 51 / 25 x 160	9151	0020.3315 (T7065)	10	31.33	10	31.33
Ø 60 / 30 x 189	9151	0020.3307 (T7066)	10	33.89	10	33.89
Ø 75 / 30 x 235	9151	0020.3313 (T8943)	10	38.40	10	38.40

Zubehör / Accessoires

Diverses / Divers

Abmessung in mm	Serie	Art.-Nr. (alte Art.-Nr.)	Versand- einheit	CHF pro Stk.	Verpackungs- einheit	CHF pro Stk.
Dimensions en mm	Série	No. d'article (vieux no. d'art.)	Sur- emballage	CHF par pièce	Emballage	CHF par pièce

6 x 6mm Schaft / Tige 6 x 6mm

0029.0287
(N3866)

1

16.50

1

16.50



für siastrip-Scheiben
pour disques siastrip

Spanndorn für Geradeschleifer / Kit de fixation pour meuleuse droite

6 x 12mm Schaft / Tige 6 x 12mm

0029.0009
(N3843)

5

15.00

1

16.50



für siastrip-Scheiben
pour disques siastrip

Spanndorn für Geradeschleifer / Kit de fixation pour meuleuse droite

19 x 52

0020.1086
(T4800)

5

13.49

1

14.76

für Trennscheiben
pour disques à tronçonner

1/4" Schaft / Tige 6mm



0020.0113
(T4801)

5

13.49

1

14.76

6mm Schaft / Tige 6mm
(nur für europäische Maschinen)
(uniquement pour machine européenne)

Spanndorn für Geradeschleifer / Kit de fixation pour meuleuse droite

Zubehör / Accessoires

Diverses / Divers

Abmessung in mm	Serie	Art.-Nr. (alte Art.-Nr.)	Versand- einheit	CHF pro Stk.	Verpackungs- einheit	CHF pro Stk.
Dimensions en mm	Série	No. d'article (vieux no. d'art.)	Sur- emballage	CHF par pièce	Emballage	CHF par pièce

240 x 300 x 325



0020.0103
(T6958)

1

168.95

1

168.95

Sparrollenhalter mit Einteilungsmaterial
Dévidoir pour rouleaux économiques avec tôles de séparation

605 x 235 x 365



0020.0397
(T6963)

1

200.70

1

200.70

Rollenhalter
Dévidoir pour rouleaux

350 x 495 x 585



0020.2609
(T8129)

1

91.00

1

91.00

Verkaufsständer für Bogen 230 x 280
Présentoir pour feuilles 230 x 280

400 g

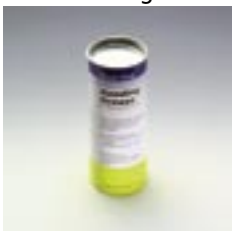

9014

0020.0323
(T8016)

18

6.50

1

7.12

Schleiffett
Graisse de ponçage

Zubehör / Accessoires

Diverses / Divers

Abmessung in mm	Serie	Art.-Nr. (alte Art.-Nr.)	Versand- einheit	CHF pro Stk.	Verpackungs- einheit	CHF pro Stk.
Dimensions en mm	Série	No. d'article (vieux no. d'art.)	Sur- emballage	CHF par pièce	Emballage	CHF par pièce
320 x 400		0020.0016 (T8368)	240	1.45	10	1.56
650 x 750		0020.0088 (T8348)	300	1.19	50	1.30



Staubbindetuch
Chiffon d'essuyage

Zubehör / Accessoires

Schleifwolle / Laine abrasive

Abmessung in mm	Serie	Art.-Nr. (alte Art.-Nr.)	Versand- einheit	CHF pro Stk.	Verpackungs- einheit	CHF pro Stk.
Dimensions en mm	Série	No. d'article (vieux no. d'art.)	Sur- emballage	CHF par pièce	Emballage	CHF par pièce



Schleifwolle
Laine abrasive

6000	4576.8713.2911	4.3 lt/Box	1	63.19	1	63.19
	4576.8713.4911	4.3 lt/Box	1	63.19	1	63.19
	4576.8713.5711 (N9005)	4.3 lt/Box	1	63.19	1	63.19

360 x 35 x 1020

Dispenser

0029.0037
(N9021)

10

23.00**

1

25.00**



** brutto = netto / brut = net



leer / vide

Bezeichnung / Indication	Farbe / Couleur	sia Code
grob / grossier	rot / rouge	2911
mittel / moyen	violett / violet	4911
fein / fin	grau / gris	5711

Zubehör / Accessoires

Schleifschuhbelag selbstklebend / Revêtements pour patins de ponceuses, autocollant

Abmessung in mm	Serie	Art.-Nr. (alte Art.-Nr.)	Versand- einheit	CHF pro Stk.	Verpackungs- einheit	CHF pro Stk.
Dimensions en mm	Série	No. d'article (vieux no. d'art.)	Sur- emballage	CHF par pièce	Emballage	CHF par pièce

110 x 250

9005

5940.1342.0000*
(T7580)

1

36.70



Grafitbelag mit 10mm Filz, selbstklebend
Revêtement graphite avec feutre 10mm, autocollant

110 x 333

9005

7733.1423.0000*
(T7584)

1

48.05

Grafitbelag mit 10mm Filz, selbstklebend
Revêtement graphite avec feutre 10mm, autocollant

120 x 250

9005

5140.5845.0000*
(T7581)

1

40.00

Grafitbelag mit 10mm Filz, selbstklebend
Revêtement graphite avec feutre 10mm, autocollant

140 x 250

9005

3541.4384.0000*
(T7582)

1

46.65

Grafitbelag mit 10mm Filz, selbstklebend
Revêtement graphite avec feutre 10mm, autocollant

140 x 333

9005

5334.4932.0000*
(T7586)

1

60.25

Grafitbelag mit 10mm Filz, selbstklebend
Revêtement graphite avec feutre 10mm, autocollant

* Lieferfrist ca. 3 Wochen / Versandeinheit = Mindestmenge

* Délai de livraison: env. 3 semaines / suremballage = quantité minimum

**Weitere Abmessungen auf Anfrage.
Autre dimensions sur demande.**

Zubehör / Accessoires

Schleifschuhbelag selbstklebend / Revêtements pour patins de ponceuses, autocollant

Abmessung in mm	Serie	Art.-Nr. (alte Art.-Nr.)	Versand- einheit	CHF pro Stk.	Verpackungs- einheit	CHF pro Stk.
Dimensions en mm	Série	No. d'article (vieux no. d'art.)	Sur- emballage	CHF par pièce	Emballage	CHF par pièce

110 x 333

9006

8653.3589.0000*
(T7592)

3

11.30



Grafitbelag ohne Filz, selbstklebend
Revêtement graphite sans feutre, autocollant

120 x 250

9006

6060.8011.0000*
(T7589)

4

8.85

Grafitbelag ohne Filz, selbstklebend
Revêtement graphite sans feutre, autocollant

140 x 250

9006

4461.7017.0000*
(T7590)

4

10.15

Grafitbelag ohne Filz, selbstklebend
Revêtement graphite sans feutre, autocollant

140 x 333

9006

6254.7098.0000*
(T7594)

3

15.00

Grafitbelag ohne Filz, selbstklebend
Revêtement graphite sans feutre, autocollant

* Lieferfrist ca. 3 Wochen / Versandeinheit = Mindestmenge

* Délai de livraison: env. 3 semaines / suremballage = quantité minimum

**Weitere Abmessungen auf Anfrage.
Autre dimensions sur demande.**

Die Alternative

Alles für traditionelle Schleifschuhe

Unser breites und lückenloses Zubehörprogramm für traditionelle Schleifschuhe ist auf das gesamte Schleifmittel-Sortiment abgestimmt und deckt die Bedürfnisse der Anwender weltweit zur vollsten Zufriedenheit ab.

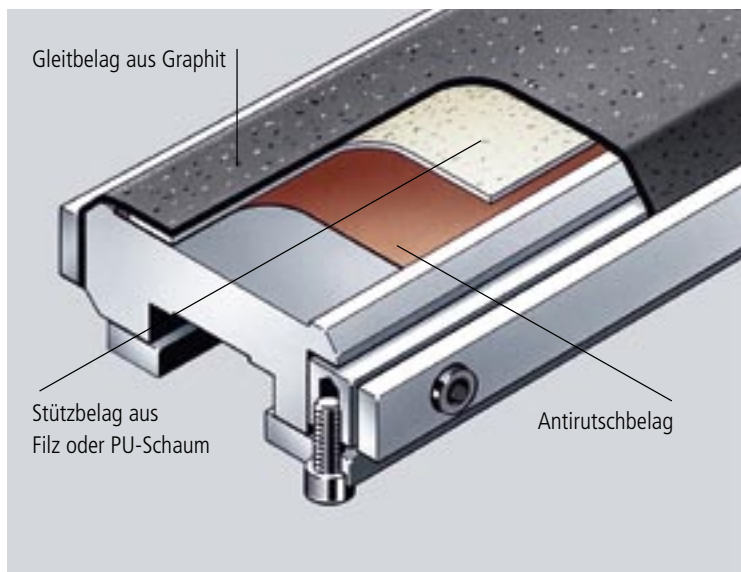

Anwendung	Produkt	Rollen	Artikel-Nr.	CHF/Stk.
Gleitbelag , schuppig (HD) für allgemeine Anwendung	9006 siaphit 1	150 mm x 50 m 180 mm x 50 m	8308.2900.0000 (T5071) 5909.5942.0000 (T5072)	349.00 418.50
Stützfilz , (Wollfilz), für Schleifschuhe Dicke: 3 mm Dichte: 0,44 g/cm ³ Farbe: naturweiss	9063 siafelt	67 mm x 25 m 180 mm x 50 m	4625.9993.0000 (T6928) 1427.8005.0000 (T6929)	306.50 478.50
Stützbelag , für Schleifschuhe FCKW-freier PU-Schaum Dicke: 5 mm Temperatur- und formbeständig bis 100°C	9165 siapur leicht	67 mm x 30 m 107 mm x 30 m	0020.0557 (T6925) 0020.0325 (T6926)	175.00 275.00
Stützbelag , für Schleifschuhe FCKW-freier PU-Schaum Dicke: 3,5 mm Temperatur- und formbeständig bis 100°C	9239 siapur schwer	67 mm x 30 m 77 mm x 30 m	0020.2196 (T8975) 0020.2197 (T8973)	238.00 267.00
Antirutschbelag , flexibles Schleifmittel P60, selbstklebend	1919 siawood	68 mm x 25 m 108 mm x 25 m	3819.2295.0060 (T6022) 0621.0307.0060 (T6023)	auf Anfrage

L'alternative

Tout pour les patins de ponçage traditionnels

Notre programme d'accessoires vaste et complet pour les patins de ponçage traditionnels est adapté à tout l'assortiment d'abrasifs et il couvre à leur plus grande satisfaction les besoins des utilisateurs du monde entier.

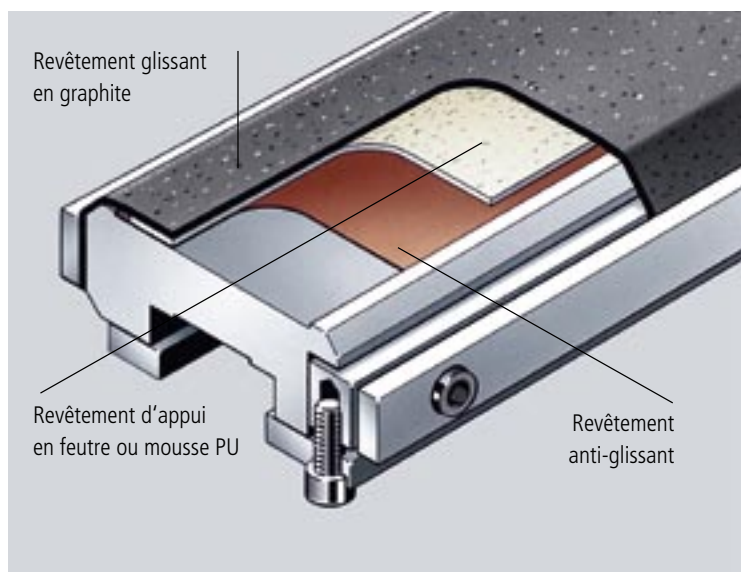

Application	Produit	Rouleau	N° d'article	CHF/pièce
Revêtement glissant , en écailles (HD) pour application générale	9006 siaphit 1	150 mm x 50 m	8308.2900.0000 (T5071)	349.00
		180 mm x 50 m	5909.5942.0000 (T5072)	418.50
Feutre d'appui , (feutre de laine), pour patins de ponçage Épaisseur: 3 mm Densité: 0,44 g/cm ³ Couleur: blanc naturel	9063 siafelt	67 mm x 25 m	4625.9993.0000 (T6928)	306.50
		180 mm x 50 m	1427.8005.0000 (T6929)	478.50
Revêtement d'appui , pour patins de ponçage. Mousse de PU exemple de CFC Épaisseur: 5 mm Résistant à la température et à la déformation jusqu'à 100°C	9165 siapur léger	67 mm x 30 m	0020.0557 (T6925)	175.00
		107 mm x 30 m	0020.0325 (T6926)	275.00
Revêtement d'appui , pour patins de ponçage. Mousse de PU exemple de CFC Épaisseur: 3,5 mm Résistant à la température et à la déformation jusqu'à 100°C	9239 siapur lourd	67 mm x 30 m	0020.2196 (T8975)	238.00
		77 mm x 30 m	0020.2197 (T8973)	267.00
Revêtement anti-glissant , abrasif P60, auocollant	1919 siawood	68 mm x 25 m 108 mm x 25 m	3819.2295.0060 (T6022) 0621.0307.0060 (T6023)	sur demande



Tätigkeit	Schadstoffe	Filterklasse
Holzbearbeitung		
Schleifen (Hartholz, Weichholz)	feine Partikel, Holzstaub	FFP2
Schneiden (Hartholz, Weichholz,)	feine Partikel, Holzstaub	FFP2
wasserlösliche Holzanstriche, die Kupfer, Chrom oder Arsen enthalten	feiner Farbnebel	FFP3
Farbe abschleifen/abschlagen/abbürsten	feine Farbpartikel	FFP2
Farbe abschleifen/abschlagen/abbürsten, bei chromhaltigen Anstrichen	feine Farbpartikel	FFP3



Tätigkeit	Schadstoffe	Filterklasse
Schleifen		
Rostentfernung	Roststaub, Metallstaub	FFP2
Beton, Putz, Mauerwerk	Steinstäube	FFP1
Beton, Putz, Mauerwerk, mit hohem Quarzanteil	Steinstäube	FFP2
Hart- und Weichholz	Holzstaub	FFP2
Kunststoffe	Kunststoffstäube	FFP2
Farben Anstriche	Farbpartikel	FFP2
Farben Anstriche, chromhaltig	Farbpartikel	FFP3
Eisen, Stahl	Metallstäube	FFP2
Edelstahl	Metallstäube	FFP3
Klebstoffe abkratzen/abschleifen	feine Partikel	FFP2



Tätigkeit	Schadstoffe	Filterklasse
Bau- und Baunebengewerbe		
Bauvorbereitung		
Streichen von wasserlöslichen Farben	große Farbtropfen und -spritzer	FFP2
Lackieren (Spritzen) von wasserlöslichen Farben	Farbnebel	FFP2
Abbrucharbeiten	allgemeiner Staub	FFP2
Fundamente gießen	Betonstaub	FFP2
Asbestsanierung	Asbestpartikel	FFP3
Zementspritzen	Betonstaub	FFP2
Bauvollendung (Baunebengewerbe)		
Verputzen	feiner Putzstaub	FFP2
Holzarbeiten	Holzstaub (hart, weich)	FFP2
Dachisolierung	Staub und Fasern	FFP2
Dachdecken, Fliesenlegen	Ziegel- und Fliesenstaub	FFP2
Begutachtung und Entfernung von Asbestbauteilen (kein mechanisches Herausschlagen von Wänden etc.)	Asbeststäube	FFP3



Tätigkeit	Schadstoffe	Filterklasse
Metallarbeiten		
Schweißen von		
Zink	Zink- und allgemeine Metallrauche	FFP3
Aluminium	Aluminiumoxidrauche	FFP3
Edelstahl	Metalloxidrauche	FFP3
Lichtbogenhandschweißen	Funken, Rauche	FFP3
Laserstrahlschweißen	Funken, Rauche	FFP3
Hartlöten	Rauche	FFP3
Bohren	Metallstäube	FFP1
Sägen	Metallstäube	FFP1



Tätigkeit	Schadstoffe	Filterklasse
Reinigungsarbeiten/Entsorgung		
Müllbeseitigung	Staub	FFP2
Aufräumarbeiten in leicht staubiger Umgebung	Staub (nicht toxisch)	FFP1
Kehren von Böden	Staub (nicht toxisch)	FFP1
Entsorgung von Müll/Abwässern	Bakterien/Pilze	FFP2
Entsorgung von medizinischen Abfällen	Bakterien/Viren	FFP3



Activités	Nuisances	type de filtre
Travail du bois		
Ponçage (bois dur, bois tendre)	Particules fines, poussières de bois	FFP2
Découpage (bois dur, bois tendre)	Particules fines, poussières de bois	FFP2
Peintures solubles à l'eau avec du cuivre, du chrome, ou de l'arsenic	Brouillard fin de peintures	FFP3
Ponçage, martelage, brossage de peinture	Particules de peinture fines	FFP2
Ponçage, martelage, brossage de peinture contenant du chrome	Particules de peinture fines	FFP3



Meulage		
Elimination de rouille	Poussières de rouille et de métal	FFP2
Béton, crépis, maçonnerie en général	Poussières minérales	FFP1
Béton, crépis, maçonnerie en général avec forte teneur en silice	Poussières minérales	FFP2
Bois dur et bois tendre	Poussières de bois	FFP2
Résines synthétiques	Poussières de résines	FFP2
Couleurs et peintures	Particules de peintures	FFP2
Couleurs et peintures contenant du chrome	Particules de peintures	FFP3
Fer, acier	Poussières métalliques	FFP2
Acier inox	Poussières métalliques	FFP3
Grattage et ponçage de colles	Particules fines	FFP2



Activités du gros et second œuvre		
Travaux préparatifs		
Recouvrement avec de la peintures solubles à l'eau	Grosses gouttes et giclures	FFP2
Recouvrement par giclage avec de la peinture soluble à l'eau	Brouillard de peintures	FFP2
Démolitions	Poussières diverses	FFP2
Bétonnage des fondations	Poussières d'aggrégats et de ciment	FFP2
Déflocage d'amiante	Poussières d'amiante	FFP3
Gunitage	Poussières de sable et de ciment	FFP2
Finitions, second œuvre		
Crépissage	Poussières fines de crépis	FFP2
Travaux sur bois	Poussières de bois (dur ou tendre)	FFP2
Isolation de sous-toiture	Poussières et fibres	FFP2
Couverture, pose de carrelage	Poussières de tuiles et de carrelage	FFP2
Rénovations et élimination d'éléments en amiante (pas par chocs)	Poussières d'amiante	FFP3



Travaux sur les métaux		
Travaux de soudure de:		
Zinc	Fumées de zinc et autres métaux	FFP3
Aluminium	Fumées d'oxyde d'aluminium	FFP3
Aciers inox	Fumées d'oxyde métalliques	FFP3
Soudage manuel à l'arc électrique	Projections d'étincelles et de fumées	FFP3
Soudure aux rayons laser	Projections d'étincelles et de fumées	FFP3
Brasage dur	Fumées	FFP3
Perçage	Particules métalliques	FFP1
Débitage	Particules métalliques	FFP1



Travaux de nettoyages et rangements		
Triage et compactage de déchets	Poussières	FFP2
Nettoyages dans un environnement faiblement poussiéreux	Poussières (non toxiques)	FFP1
Retournements de revêtements de sols	Poussières (non toxiques)	FFP1
Evacuation de déchets/lavage, récurages	Bactéries, champignons	FFP2
Elimination de déchets médicaux	Bactéries, virus	FFP3

Atemschutzmasken Dräger / Protection respiratoire Dräger

Abmessung in mm	Serie	Art.-Nr. (alte Art.-Nr.)	Grösse	Versand- einheit	CHF pro Stk.	Verpackungs- einheit	CHF pro Stk.
Dimensions en mm	Série	No. d'article (vieux no. d'art.)	Grandeur	Sur- emballage	CHF par pièce	Emballage	CHF par pièce

X-plore 1710 FFP1
39 51 080

Neu!
Nouveau!

0020.4658
(S8272)

20

1.90

20

1.90



Einweg-Partikelschutzmaske gegen feste und flüssige Partikel gegen Partikel krebserregender Stoffe, Bakterien, Pilze und deren Sporen, Viren, Enzyme und radioaktive Partikel. Bis zum 4-fachen des Grenzwertes. Zugelassen nach EN 149:2001 A1 2009. Anwendungen: z.B. Bohren, Fräsen, Schleifen, Entrosten, Sägen, Kehren von Böden

Masques de protection à usage unique contre les particules solides et liquides protégés contre les particules issues de matériaux cancérigènes, les bactéries, les champignons et leurs spores, les virus, enzymes et particules radioactives. Autorisés jusqu'à 4 fois les limites de tolérance de la norme EN 149:2001 A1 2009. Utilisations par ex: Perçages, fraisages, meulages, dérouillages, sciages, renouvellements de sols.

X-plore 1710 V FFP1
39 51 081

Neu!
Nouveau!

0020.4659
(S8273)

10

3.05

10

3.05



Einweg-Partikelschutzmaske gegen feste und flüssige Partikel gegen Partikel krebserregender Stoffe, Bakterien, Pilze und deren Sporen, Viren, Enzyme und radioaktive Partikel. Bis zum 4-fachen des Grenzwertes. Zugelassen nach EN 149:2001 A1 2009. Anwendungen: z.B. Bohren, Fräsen, Schleifen, Entrosten, Sägen, Kehren von Böden

Masques de protection à usage unique contre les particules solides et liquides protégés contre les particules de matériaux cancérigènes, les bactéries, les champignons et leurs spores, les virus, enzymes et particules radioactives. Autorisés jusqu'à 4 fois les limites de tolérance de la norme EN 149:2001 A1 2009. Utilisations par ex: Perçages, fraisages, meulages, dérouillages, sciages, renouvellements de sols.

mit Ausatemventil / avec valve

Atenschutzmasken Dräger / Protection respiratoire Dräger

Abmessung in mm	Serie	Art.-Nr. (alte Art.-Nr.)	Grösse	Versand- einheit	CHF pro Stk.	Verpackungs- einheit	CHF pro Stk.
Dimensions en mm	Série	No. d'article (vieux no. d'art.)	Grandeur	Sur- emballage	CHF par pièce	Emballage	CHF par pièce

X-plore 1720 V FFP2
39 51 084

Neu!
Nouveau!

0020.4660
(S8274)

10

4.45

10

4.45



Einweg-Partikelschutzmaske gegen feste und flüssige Partikel mit komfortablem Ausatemventil gegen Partikel krebserregender Stoffe, Bakterien und Pilze und deren Sporen, aber gegen Viren, Enzyme und radioaktive Partikel geeignet. Bis zum 10-fachen des Grenzwertes. Zugelassen nach EN 149:2001 A1 2009. Anwendungen z.B. Holzarbeiten, Schweißen, Versprühen von Emulsionen mit niedrigem Dampfdruck und Dispersionsfarben

Masques de protection à usage unique contre les particules solides et liquides, munis d'une soupape agréable. Egalement utilisables contre les particules issues de matériaux cancérigènes, les bactéries, les champignons et leurs spores, mais adaptés contre les virus, enzymes et particules radioactives. Autorisés jusqu'à 10 fois les limites de tolérance de la norme EN 149.2001 A1 2009. Utilisations par ex: Travail du bois, soudage, vaporisation à basse pression d'émulsions et de dispersions.

mit Ausatemventil / avec valve

X-plore 1730 V FFP3
39 51 088

Neu!
Nouveau!

0001.0478
(39 51 088)

10

9.20

10

9.20



Diese Einweg-Partikelschutzmaske bietet maximalen Atemschutz gegen feste und flüssige Partikel, insbesondere auch gegen krebserregende Stoffe, Bakterien, Pilze und deren Sporen, Viren, Enzyme und radioaktive Partikel. Bis zum 30-fachen des Grenzwertes. Zugelassen nach EN 149:2001 A1 2009.

Ces masques de protection à usage unique empêchent l'absorption de la plus grande part des particules solides et liquides, également aussi celles émises par les matériaux cancérigènes, les bactéries, les champignons et leurs spores, les virus, enzymes et particules radioactives. Autorisé jusqu'à 30 fois les limites de tolérance de la norme EN 149:2001 A1 2009.

mit Ausatemventil / avec valve

Weitere Grössen sowie Reinigungs- und Pflegemittel auf Anfrage.

Disponibles sur demande : d'autres tailles ainsi que les produits de nettoyage et d'entretien.

Zubehör / Accessoires

Atemschutzmasken Dräger / Protection respiratoire Dräger

Abmessung in mm	Serie	Art.-Nr. (alte Art.-Nr.)	Grösse	Versand- einheit	CHF pro Stk.	Verpackungs- einheit	CHF pro Stk.
Dimensions en mm	Série	No. d'article (vieux no. d'art.)	Grandeur	Sur- emballage	CHF par pièce	Emballage	CHF par pièce

X-plore 1320 FFP2V
39 51 204

9169

0001.0031
(39 51 204)

Grösse

10

4.10

10

4.10



Diese Einweg-Partikelschutzmaske in Körbchenform mit Komfort-Ausatemventil sowie kunststoffbeschichtetem Nasenclip, bietet Schutz vor festen und flüssigen Partikeln. **Auch** gegen Partikel krebserregender Stoffe, Bakterien und Pilze und deren Sporen, **nicht** aber gegen Viren, Enzyme und radioaktive Partikel geeignet. Und einen optimalen Dichtsitz im Bereich der Nase. Verhindert ein Beschlagen der Brillengläser in Verbindung mit Schutzbrillen. Bis zum 10-fachen des Grenzwertes. Zugelassen nach EN 149:2001.

Ce masque de protection à usage unique, préformé, muni d'une soupape agréable et d'un pince nez plastifié, offre une protection contre les particules solides et liquides, **également** aussi, celles émises par les matériaux cancérogènes, les bactéries, les champignons et leurs spores, **cependant pas** contre les virus, enzymes et particules radioactives. L'application parfaitement étanche dans la région du nez empêche toute formation de buée sur les verres de lunettes de protection.

Autorisé jusqu'à 10 fois les limites de tolérance de la norme EN 149.2001

X-plore 3300

9169

0020.3099
(S8275)

M

1

24.10

1

24.10



Wirtschaftliche und wartungsarme Halbmaske mit gutem Tragekomfort. Zur Verwendung mit den seitlich angebrachten Rittern Dräger X-plore.

Demi-masque de bon confort, économique et peu exigeant en matière d'entretien, Pour utilisation avec les cavaliers latéraux Dräger X-plore.

Lieferung ohne Filter! / Livraison sans filtres!

Weitere Grössen sowie Reinigungs- und Pflegemittel auf Anfrage.

Disponibles sur demande : d'autres tailles ainsi que les produits de nettoyage et d'entretien.

Zubehör / Accessoires

Atemschutzmasken Dräger / Protection respiratoire Dräger

Abmessung in mm	Serie	Art.-Nr. (alte Art.-Nr.)	Grösse	Versand- einheit	CHF pro Stk.	Verpackungs- einheit	CHF pro Stk.
Dimensions en mm	Série	No. d'article (vieux no. d'art.)	Grandeur	Sur- emballage	CHF par pièce	Emballage	CHF par pièce

X-plore 3500

9169

0020.3100
(S8276)

M

1

45.52

1

45.52



Wiederverwendbare, hochwertige Halbmaske mit seitlichen Bajonett-Anschlüssen für dauerhafte und anspruchsvolle Einsätze. Sehr komfortable Kopfbänderung mit Nackenverschluss (FlexiFit-Kopfspinne). Maskenkörper aus sehr hautfreundlichem Drägerflex-Material. Jede Maske wird mit wiederverschliessbarem Beutel geliefert. Getestet und zertifiziert nach EN 140.

Demi-masque de haute qualité à utilisation multiple, muni de fixations latérales à bayonnette pour un usage prolongé et exigeant. Très confortable, avec bande de fixation à fermeture sur la nuque (FlexiFit-multi bras). Corps du masque en matériau Drägerflex, très agréable sur la peau. Chaque masque est livré avec un étui refermable. Testé et certifié selon EN 140.

Lieferung ohne Filter! / Livraison sans filtres!

X-plore 5500

9169

0020.3101
(S8277)

M

1

153.15

1

153.15



Vollmaske mit seitlichen Bajonett-Anschlüssen. Maskenkörper aus EPDM mit doppeltem Dichtrahmen. Panorama-Scheibe aus flexiblem, stoss- und hitzebeständigem Polycarbonat. Grosses Sichtfeld. Getestet und zertifiziert nach EN 136, Klasse 2.

Masque intégral avec fixations latérales à bayonnette. Corps de masque en EPDM à cadre étanche double. Visière panoramique à grand champ de vision, flexible, résistante aux chocs et à la chaleur en polycarbonate. Testé et certifié selon EN 136, classe 2.

Lieferung ohne Filter! / Livraison sans filtres!

Weitere Grössen sowie Reinigungs- und Pflegemittel auf Anfrage.

Disponibles sur demande : d'autres tailles ainsi que les produits de nettoyage et d'entretien.

Zubehör / Accessoires

Atemschutzmasken Dräger / Protection respiratoire Dräger

Abmessung in mm	Serie	Art.-Nr. (alte Art.-Nr.)	Grösse	Versand- einheit	CHF pro Stk.	Verpackungs- einheit	CHF pro Stk.
Dimensions en mm	Série	No. d'article (vieux no. d'art.)	Grandeur	Sur- emballage	CHF par pièce	Emballage	CHF par pièce

Kombinationsfilter A2-P3 nach EN 141:2000 und EN 14387 zu Halb- und Vollmasken Dräger X-plore 3300, 3500, 5500.
Filtres combinés A2-P3 selon EN 141 : 2000 et EN 14387 pour masques et demi-masques Dräger X-plore 3300, 3500, 5500

A2-P3	9168	0020.3177 (S8278)		Paar / paire 7	27.90	Paar / paires 1	25.40
-------	------	----------------------	--	-------------------	-------	--------------------	-------



A2: Gase und Dämpfe von organischen Verbindungen, z.B. Lösungsmittel (mit einem Siedepunkt < 65°C)!
P3: Gegen feste und flüssige Partikel Schleifarbeiten: z.B. Buchen-/Eichenholzstaub, chromhaltige Farbanstriche, Edelstahl
Holzbearbeitung: z.B. wasserlösliche Holzanstriche die Kupfer, Chrom oder Arsen enthalten

A2 : gaz et vapeurs de combinaisons organiques, p.ex. Solvants (avec un point d'ébullition <65°C)
P3 : contre les particules solides et ponçage p.ex. poussière de hêtres/chênes peintures avec du chrome, acier inox.
liquides travail du bois p.ex. peintures pour le bois solubles à l'eau, contenant du cuivre, chrome ou de l'arsenic.

Gasfilter A1 nach EN 141:2000 und EN 14387 zu Halb- und Vollmasken Dräger X-plore 3300, 3500, 5500.
Filtre à gaz A1 selon EN 141.2000 et EN 14387 pour demi-masque ou masque intégral Dräger X-plore 3300, 3500, 5500

A1	9168	0001.0310 (67 38 005)		Paar / paire 1	13.50	Paar / paires 1	13.50
----	------	--------------------------	--	-------------------	-------	--------------------	-------



A1: Gase und Dämpfe von organischen Verbindungen, z.B. Lösungsmittel (mit einem Siedepunkt < 65°C)!

A1 : gaz et vapeurs de combinaisons organiques p.ex. solvants (avec un point d'ébullition <65°C)!

Weitere Grössen sowie Reinigungs- und Pflegemittel auf Anfrage.
Disponibles sur demande : d'autres tailles ainsi que les produits de nettoyage et d'entretien.

Zubehör / Accessoires

Atenschutzmasken Dräger / Protection respiratoire Dräger

Abmessung in mm	Serie	Art.-Nr. (alte Art.-Nr.)	Grösse	Versand- einheit	CHF pro Stk.	Verpackungs- einheit	CHF pro Stk.
Dimensions en mm	Série	No. d'article (vieux no. d'art.)	Grandeur	Sur- emballage	CHF par pièce	Emballage	CHF par pièce
Maskenbox Midi Etui pour masque Midi	9168	0001.0036 (480 02 20)		1	38.55	1	38.55



Die Dräger Maskenbox Midi für die Aufbewahrung von Halbmasken am Einsatzort bzw. Arbeitsplatz. Die Box aus schlagfestem Kunststoff ist staub- und spritzwasserdicht. Inkl. Montagematerial + Gebotszeichen 236 x 225 x 125 mm

L'étui Dräger-MIDI pour le rangement et la conservation des demi masques à la place de travail. L'étui, en matière plastique est résistant aux chocs, étanche à la poussière et aux projections d'eau. Le matériel de fixation et un signal de sécurité de 236 x 225 x 125 mm sont inclus dans la livraison.

